

# HEat. smART.

Partner in Baking. Since 1963



## CANOVA

Teigknetmaschine

45/60

VORINSTALLATIONS  
INSTALLATIONSHANDBUCH

Übersetzung der originalanweisungen



# VORBEMERKUNG

Dieses Produkt wurde mit der größtmöglichen Sorgfalt entwickelt und realisiert und strengen Abnahmetests in unseren Fabriken unterzogen; aus diesem Grund garantieren wir die uneingeschränkte Sicherheit und Funktionstauglichkeit desselben.

Die Installation muss von qualifiziertem **Fachpersonal** vorgenommen werden, das in der Lage ist, die Verantwortung für den Eingriff zu übernehmen und die bestmöglichen Funktions- und Sicherheitsbedingungen zu garantieren.

Vor der Installation **aufmerksam** den Inhalt des vorliegenden Handbuches lesen: Es enthält wichtige Informationen zur Montage des Produkts sowie zu den Sicherheitsbestimmungen.

## KUNDENDIENST

Der Händler ist in der Lage, alle technischen Probleme bei der Installation zu lösen.

Zögern Sie nicht, sich in Zweifelsfälle an ihn zu wenden.

CUPPONE since 1963  
CUPPONE S.R.L.  
Via Sile, 36  
31057 Silea (TV) - ITALY  
T +39 0422 361143  
F +39 0422 360993  
info@cuppone.com - www.cuppone.com

# INHALT

---

<b>1</b>	<b>ÜBERPRÜFUNGEN VOR DEM KAUF.....</b>	<b>3</b>
----------	--	----------

---

	<b>TECHNISCHE DATEN .....</b>	<b>4</b>
<b>2</b>	Maschinenbeschreibung .....	<b>4</b>
	Elektrodaten .....	<b>4</b>
	Abmessungen.....	<b>5</b>

---

<b>3</b>	<b>SICHERHEITSHINWEISE.....</b>	<b>6</b>
	Im Handbuch sowie auf den an der Maschine angebrachten Aufklebern verwendete Symbole.....	<b>6</b>

---

	<b>INSTALLATION.....</b>	<b>8</b>
	Transport.....	<b>8</b>
	Einleitende Vorgänge .....	<b>8</b>
<b>4</b>	Entsorgung der Verpackungen .....	<b>8</b>
	Aufstellung.....	<b>9</b>
	Lektüre des Typenschildes.....	<b>9</b>
	Elektrischer Anschluss.....	<b>10</b>

---

	<b>ABSCHLIESSENDE ARBEITEN .....</b>	<b>13</b>
	Vorabnahme und Abnahmeprüfung.....	<b>13</b>
<b>5</b>	Die korrekte Drehrichtung des Behälters prüfen.....	<b>14</b>
	Überprüfung der Funktionsweise und erstes Einschalten .....	<b>14</b>
	Aktivierung der Garantie .....	<b>14</b>

---

Die Firma haftet nicht für eventuelle Druck- oder Übertragungsfehler und behält sich das Recht vor, ohne Vorankündigung Änderungen vorzunehmen, die für angemessen erachtet werden. Die auszugsweise Wiedergabe ist ohne Zustimmung des Herstellers untersagt. Die angegebenen Abmessungen sind unverbindlich. Die Original-Sprache dieses Handbuches ist Italienisch. Der Hersteller ist nicht verantwortlich für eventuelle Übersetzungs- oder Druckfehler.

# 1 ÜBERPRÜFUNGEN VOR DEM KAUF

Nach dem Erwerb des Produkts und vor seiner Installation die folgenden Bedingungen überprüfen, die für die korrekte Installation, den korrekten Betrieb und die korrekte Wartung des Produkts erforderlich sind.

A	Transport (Überprüfung durch den Eigentümer)
✓	Sicherstellen, dass am Tag des Empfangs des Produkts und seiner Installation:
■	<ul style="list-style-type: none"> <li>▶ <b>Abb.1</b> eine Hebevorrichtung verfügbar ist, die geeignet ist, das Gerät sicher zu heben (die Gewichte und die Abmessungen auf den folgenden Seiten überprüfen), sowie Personal, das für die Durchführung dieser Arbeiten qualifiziert ist;</li> <li>persönliche Schutzausstattung (zum Beispiel Sicherheitsschuhe, Handschuhe usw.) verfügbar sind</li> </ul>
B	Installationslokale (Überprüfung durch den Eigentümer)
✓	Sicherstellen, dass:
■	<ul style="list-style-type: none"> <li>der Boden des Installationslokals feuerfest, vollkommen eben und in der Lage ist, das Gewicht des Geräts zu tragen;</li> <li>▶ <b>Abb.2</b> das Installationslokal                             <ul style="list-style-type: none"> <li>- für das Garen von Gerichten geeignet ist;</li> <li>- einen angemessenen Luftaustausch aufweist;</li> <li>- den geltenden Bestimmungen hinsichtlich Sicherheit am Arbeitsplatz und Anlagensicherheit entspricht;</li> <li>- gegen Witterungseinwirkungen geschützt ist;</li> <li>- eine Temperatur zwischen +5 °C (41 °F) und +35 °C (104 °F) aufweist;</li> <li>- eine Feuchtigkeit von unter 70 % aufweist.</li> </ul> </li> <li>das Gerät problemlos durch die Türen passt;</li> </ul>

- ▶ **Abb.2** in der Nähe des Geräts dürfen sich KEINE Hitzequellen (zum Beispiel Grill, Fritteusen usw.), leicht entflammare Substanzen oder brennbare Stoffe (z. B. Benzin, Treibstoff, Alkoholflaschen, usw.) befinden. Die Mindestsicherheitsabstände zwischen dem Produkt und den anderen Geräten oder entflammaren Materialien müssen unbedingt eingehalten werden. Die angegebenen Abstände müssen vergrößert werden, falls Gegenstände aus hitzeempfindlichen Materialien vorhanden sind.

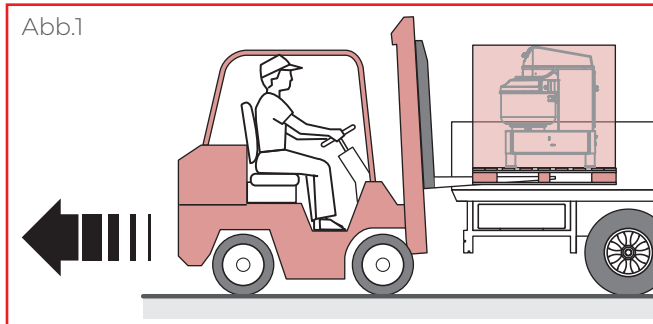

C	Stromanschluss (Überprüfung durch einen qualifizierten Elektriker)
✓	Für einen korrekten Anschluss in der Phase der Installation:
■	<ul style="list-style-type: none"> <li>eine Steckdose für den Anschluss an das Stromnetz in unmittelbarer Nähe des Produkts vorsehen.</li> <li>Die Maschinen weisen ein bereits installiertes Anschlusskabel auf; daran wird ein Stecker (nicht mitgeliefert) mit einer Leistung montiert, die der Stromaufnahme des Produkts angemessen ist. Diese Arbeit muss von qualifiziertem Personal ausgeführt werden.</li> <li>Sicherstellen, dass die Anlagen den geltenden Bestimmungen im Land der Benutzung sowie den Angaben auf dem Typenschild entsprechen. Für einen richtigen Stromanschluss muss das Gerät:                             <ul style="list-style-type: none"> <li>■ er muss an die <b>Erdungsleitung</b> (⊖) des Netzes angeschlossen sein (grün/gelbes Kabel);</li> <li>■ es muss an einen <b>Differentialschalter</b> gemäß den Angaben in der geltenden Norm angeschlossen sein (0,03 A, Typ A);</li> <li>■ es muss ein <b>allpoliger Trennschalter</b> vorgeschaltet werden, der eine vollständige Trennung unter den Bedingungen der Überspannungskategorie III gestattet.</li> </ul> </li> </ul>

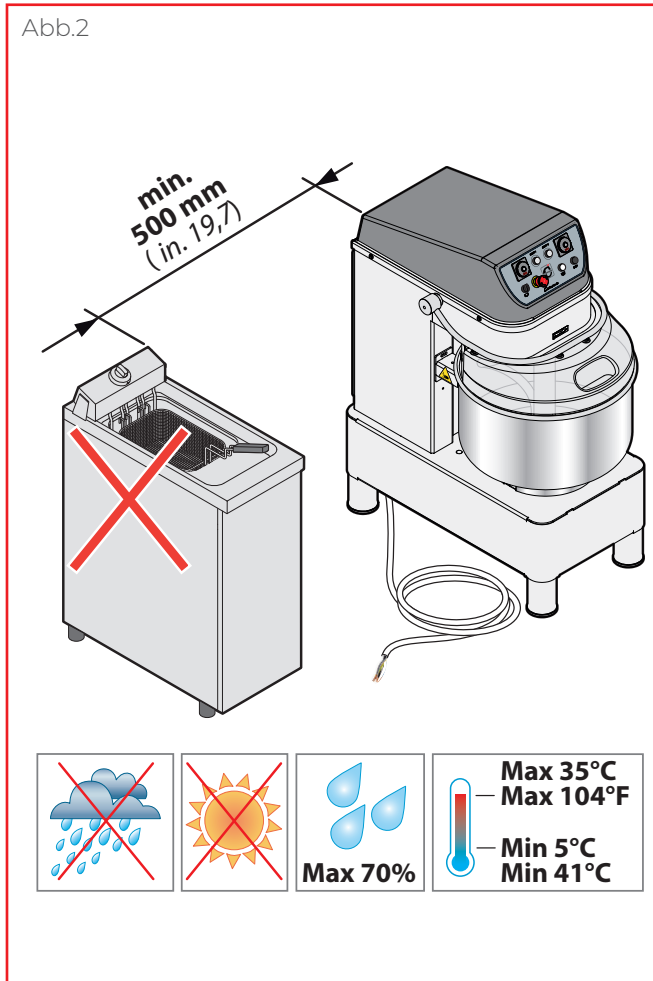

## 2 TECHNISCHE DATEN

### MASCHINENBESCHREIBUNG

#### ► Abb.3

Die Hauptbauteile der Maschine sind:

- 1 Untergestell aus lackiertem Stahl
- 2 StabilisierungsfüÙe
- 3 Drehbehälter aus Edelstahl AISI 304 zum Mischen
- 4 Spiralutensil aus Edelstahl AISI 431
- 5 Steuersäule aus Edelstahl AISI 304
- 6 Mehlstaubschutz aus Edelstahl AISI 304
- 7 Behälterabdeckung aus PETG: Verhindert, dass die Hände während des laufenden Zyklus in den Behälter eingeführt werden können; wenn die Schutzabdeckung während des Knetens angehoben wird, wird die Bewegung der Spirale und des Behälters unterbrochen.
- 8 Druckrollen Behälter
- 9 Bedientafel mit ANALOGER Konfiguration
- 10 Schalter ON/OFF
- 11 Pfeil: Zeigt die korrekte Drehrichtung des Behälters an
- 12 Netzkabel

Abb.3

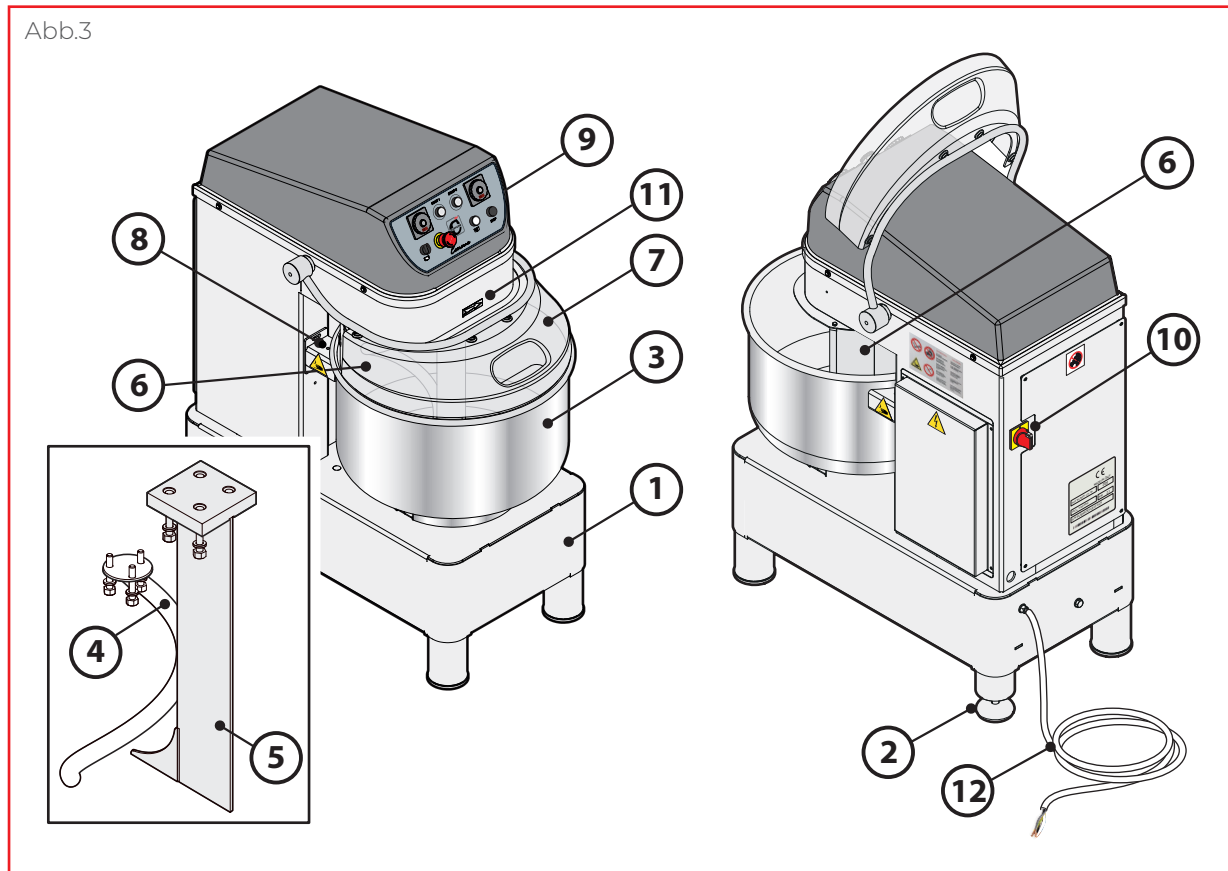



## Elektrodaten

Modell	Stromversorgung	Leistung	durchschnittlicher Verbrauch	Stromaufnahme	Kabeltyp	Schutz Tafel Kunde
	(V)	(kW)	(kWh)	(A)	(N x mm <sup>2</sup> )	NxA
Canova 45   Canova 60	3x400 V	3,4	2,0	4,9	5x0,75	4,16

# Technische daten

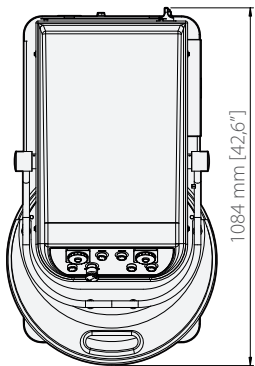
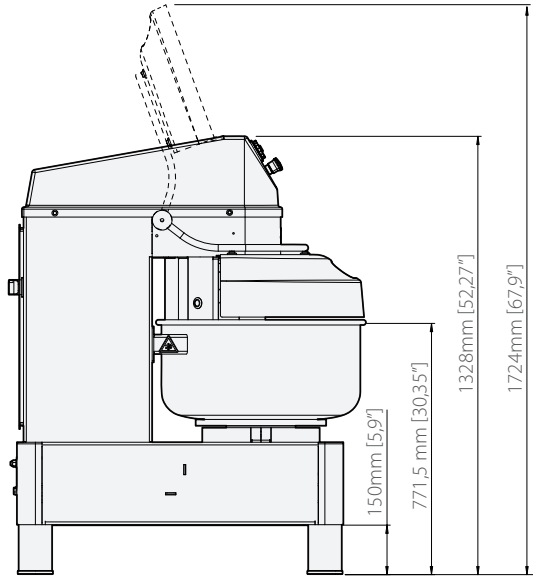
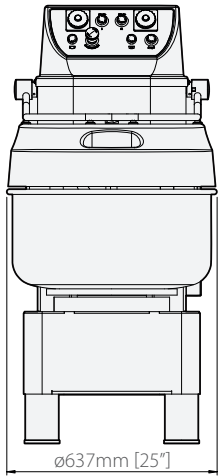
## ABMESSUNGEN CANOVA 45



	Behälterdurchmesser	600 mm [23,6"]
	Behälterhöhe	300 mm [11,8"]
	Behälterinhalt	80 litri [21 gal.]

	Gewicht der Teigknetmaschine	372 kg [820 lb]
	Gewicht Verpackung + Teigknetmaschine	457 kg [1007 lb]
	Abmessungen Verpackung Teigknetmaschine	750 x 1180 x 1610 mm [29,5" x 46,4" x 63,4"]

Fertiger Teig	45 kg [99,2 lbs]
---------------	------------------

(Umdrehungen pro Minute)	RPM	Knetbehälter (1. Geschwindigkeit)	11 RPM
		Spirale (1. Geschwindigkeit   2. Geschwindigkeit)	101   203 RPM

## ABMESSUNGEN CANOVA 60

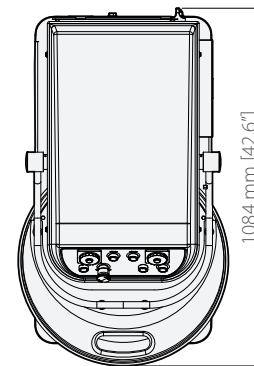
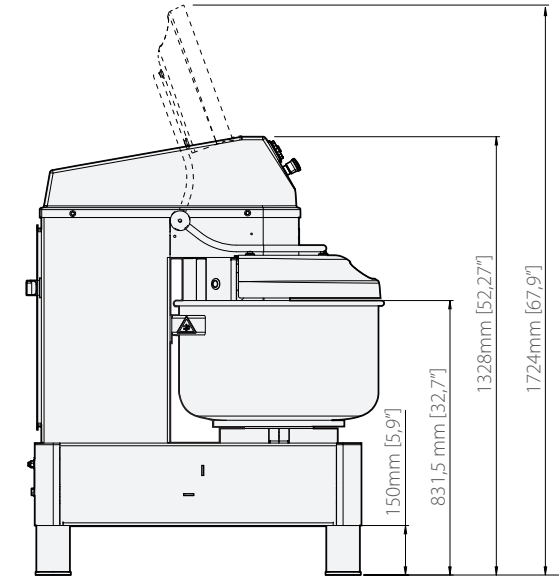
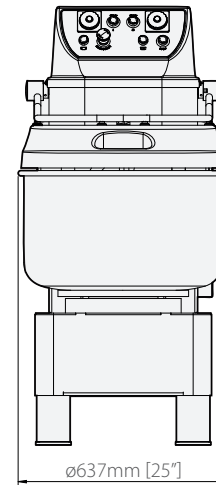

	Behälterdurchmesser	600 mm [23,6"]
	Behälterhöhe	360 mm [14,2"]
	Behälterinhalt	95 litri [25 gal.]

	Gewicht der Teigknetmaschine	375 kg [827 lb]
	Gewicht Verpackung + Teigknetmaschine	460 kg [1014 lb]
	Abmessungen Verpackung Teigknetmaschine	750 x 1180 x 1610 mm [29,5" x 46,4" x 63,4"]

Fertiger Teig	60 kg [132 lbs]
---------------	-----------------

(Umdrehungen pro Minute)	RPM	Knetbehälter (1. Geschwindigkeit)	11 RPM
		Spirale (1. Geschwindigkeit   2. Geschwindigkeit)	101   203 RPM

### 3 SICHERHEITSHINWEISE

Vor der Installation das vorliegende Handbuch aufmerksam lesen und es für die zukünftige Konsultation durch die verschiedenen Bediener an einem zugänglichen Ort aufbewahren.

Das Handbuch muss außerdem das Produkt für dessen gesamte Lebenszeit begleiten, auch im Fall der Veräußerung.

Vor allen Arbeiten zur Bewegung und Installation des Geräts ist die Eignung des Raumes sicherzustellen, in dem es aufgestellt werden soll, und sicherzustellen, dass die anlagengeltenden Normen im Land seiner Benutzung und den Angaben auf dem Typenschild entsprechen.

Alle Arbeiten zur Installation, Montage und Wartung dürfen nur von qualifiziertem und vom Hersteller befugtem Fachpersonal gemäß den im Lande geltenden Normen zur Anlage und Sicherheit am Arbeitsplatz durchgeführt werden.

Vor jeglichen Installations- oder Wartungseingriffen muss das Gerät von der Stromversorgung getrennt werden.

Eingriffe oder Abänderungen, die nicht ausdrücklich genehmigt werden und die den Angaben im vorliegenden Handbuch nicht entsprechen, können zu Schäden, Verletzungen oder tödlichen Unfällen sowie zum Verfall des Gewährleistungsanspruches führen.

Es ist untersagt, das Produkt in Umgebungen mit Explosionsgefahr in

Betrieb zu installieren.

Eine nicht in diesem Handbuch genannte Montage oder Wartung kann zu Verletzungen oder Todesfällen führen.

Die Belüftungs- und Auslassöffnungen dieses Geräts und anderer Geräte nicht verstopfen.

Während der Montage des Geräts ist der Durchgang oder der Aufenthalt von nicht qualifiziertem Personal in der Arbeitszone verboten.











Auf dem Typenschild sind wichtige technische Daten enthalten. Diese sind grundlegend bei einer Anfrage hinsichtlich eines Wartungs- oder Reparaturingriffs des Geräts. Das Schild daher nicht entfernen, beschädigen oder verändern.

Diese Geräte sind bestimmt zum Einsatz in geschäftlichen Anwendungen, zum Beispiel in Restaurantküchen, Kantinen, Krankenhäusern und Betrieben wie Bäckereien, Metzgereien usw., jedoch nicht für die Endlos- und Massenproduktion von Lebensmitteln.

Wenn das Netzkabel beschädigt ist, muss es vom Händler, seinem Kundendienst oder von qualifiziertem Personal ausgewechselt werden, um Risiken zu vermeiden.

Wenn diese Normen nicht beachtet werden, kann es zu Schäden, Verletzungen oder auch zu Todesfällen kommen. Die Garantie entfällt in diesem Fall und entbindet den Hersteller von jeglicher Verantwortung.

### IM HANDBUCH SOWIE AUF DEN AN DER MASCHINE ANGEBRACHTEN AUFKLEBERN VERWENDETE SYMBOLE

-  Zeigt an, dass Vorsicht erforderlich ist, wenn einen Operation ausgeführt wird, die in einem Abschnitt mit diesem Symbol beschrieben wird. Das Symbol zeigt außerdem an, dass vom Bediener die größtmögliche Umsicht verlangt wird, um unerwünschte oder gefährliche Folgen zu vermeiden
-  Gefährliche Spannung
-  Explosionsgefahr!
-  Quetschgefahr der Hände
-  Schutzvorrichtung nicht entfernen
-  Besprühen mit Wasser verboten
-  Rauchen verboten
-  Dazu verweisen wir auf ein anderes Kapitel, in dem das Thema detaillierter behandelt wird.
-  Empfehlung des Herstellers
-  Hinweis der Herstellers
-  Weist darauf hin, dass der mit diesem Symbol gekennzeichnete Abschnitt vor der Installation, Benutzung und Wartung des Gerätes sorgfältig gelesen werden muss.





# 4 INSTALLATION

## TRANSPORT

### ► Abb.5

Mit persönlicher Schutzausstattung ausstatten und das Gerät zum Installationsort transportieren.

Vorrichtungen verwenden, die geeignet sind, das Gewicht desselben zu tragen.

**⚠ Während der Montage des Geräts ist der Durchgang oder der Aufenthalt von nicht qualifiziertem Personal in der Arbeitszone untersagt.**

Während des Transport in besonderer Weise auf die Überquerung von Türen und/oder Öffnungen achten.

Modell CANOVA	Gewicht
45	372 kg [820 lb]
60	375 kg [827 lb]

Abb.5



Abb.6



## EINLEITENDE VORGÄNGE

### ► Abb.6 Die Schutzfolie sorgfältig entfernen.

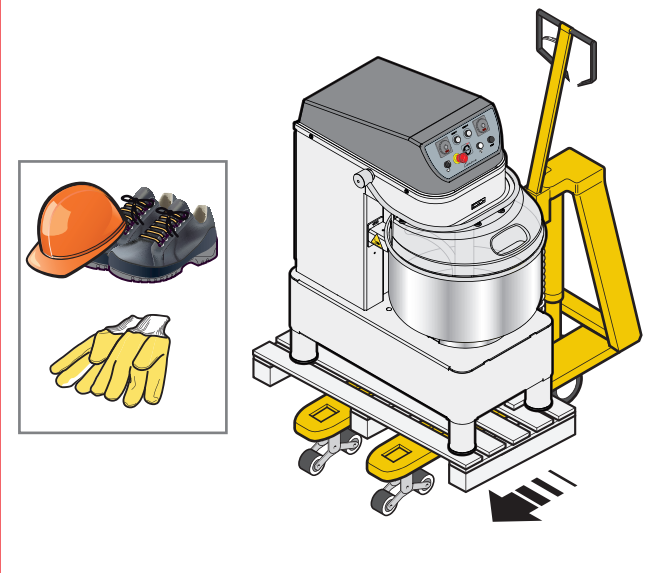
Rückstände von Kleber auf den Oberflächen mit Seifenlauge und nicht mit scheuernden oder korrosiven Produkten oder scharfen oder spitzen Werkzeugen entfernen.

**⚠ Sicherstellen, dass alle Komponenten des Produkts in einwandfreiem Zustand sind; anderenfalls zur Vorgehensweise an den Händler wenden.**

Abb.7

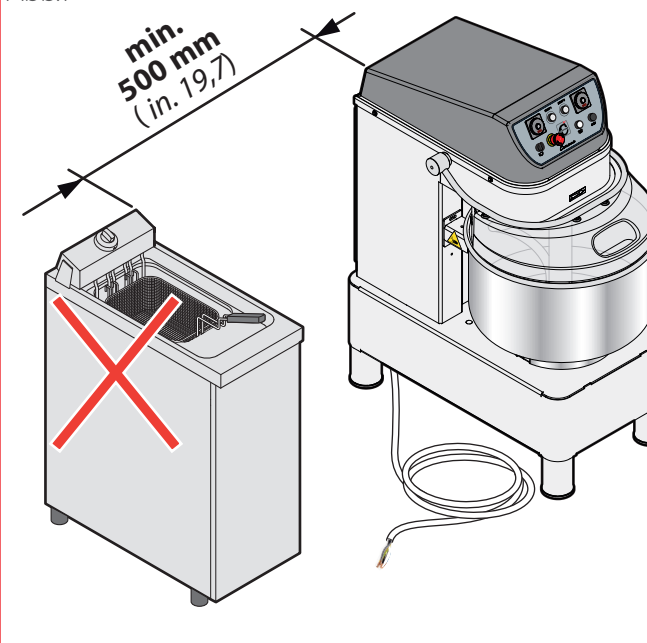

**⚠ Zur Verringerung der Brandgefahr die angegebenen Mindestabstände einhalten und das Gerät in feuerfesten Umgebungen ohne Explosionsgefahr installieren. Auch der Bodenbelag des Installationslokals muss eine feuerfeste Oberfläche aufweisen.**

## ENTSORGUNG DER VERPACKUNGEN

Vor Beginn der Installation des Produkts die Verpackungen unter Beachtung der im Land der Installation geltenden Bestimmungen entsorgen.

**⚠ Achtung, Erstickungsgefahr! Verpackungsmaterialien, die unbeaufsichtigt gelassen werden, können eine potentielle Erstickungsgefahr für Kinder und Tiere darstellen.**

**⚠ Achtung, Behinderungsgefahr! Verpackungsmaterialien, die unbeaufsichtigt gelassen werden, können eine Behinderung für Fahrzeuge und Installateure während der Montage darstellen.**

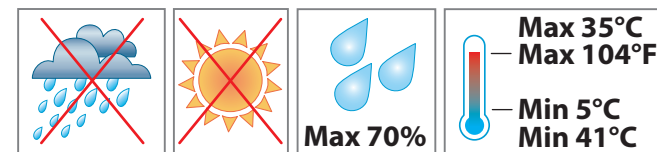



# Installation

## AUFSTELLUNG

### ► Abb.7

Das Gerät in einem Lokal installieren:

- das für das Garen von Gerichten geeignet ist;
- das eine angemessene Belüftung aufweist;
- ohne entflammaren oder explosiven Elemente;
- das den Normen zur Sicherheit am Arbeitsplatz und zur Anlagensicherheit entspricht;
- gegen Witterungseinwirkungen geschützt ist;
- eine max. Temperatur zwischen +5 °C (41 °F) und +35 °C (95°F) aufweist;
- eine Feuchtigkeit von unter 70 % aufweist.

## LEKTÜRE DES TYPENSCHILDS

### ► Abb.8

Die Seriennummer befindet sich auf der Rückseite des Geräts.

Das Typenschild weist wichtige technische Daten auf: Diese sind grundlegend bei einer Anfrage hinsichtlich eines Wartungs- oder Reparaturingriffs des Geräts. Das Schild daher nicht entfernen, beschädigen oder verändern.

Abb.8

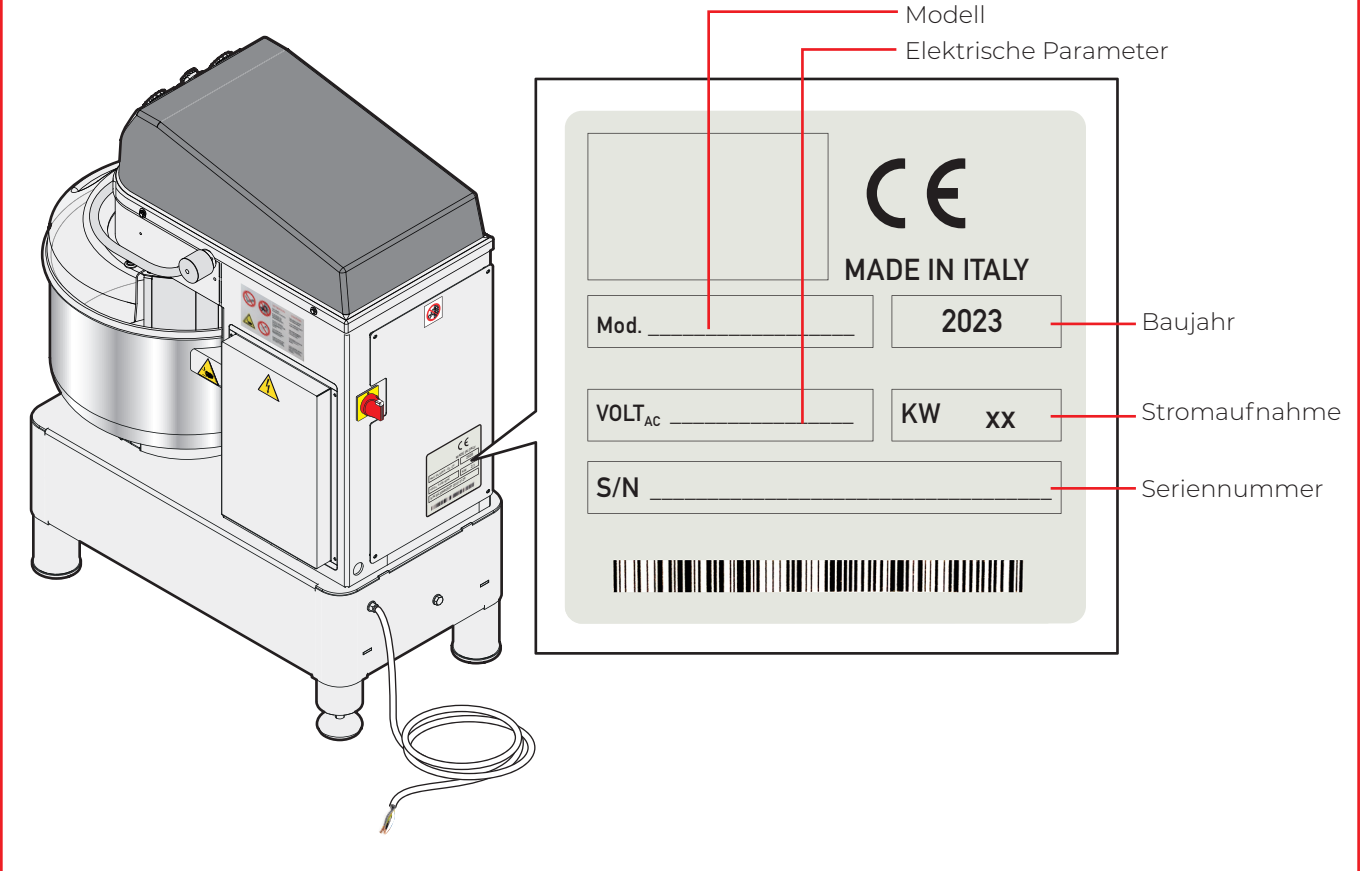

# Installation

## ELEKTRISCHER ANSCHLUSS

**!** Der elektrische Anschluss muss von qualifiziertem Personal vorgenommen werden, das die auf den ersten Seiten enthaltenen Sicherheitshinweise gelesen hat.

**!** Vor dem Anschließen des Produkts sicherstellen, dass die Anlagen den geltenden Bestimmungen im Verwendungsland und den Angaben auf dem Typenschild an der Rückseite des Produkts entsprechen.

► Abb.9

Die Maschinen weisen ein bereits installiertes Anschlusskabel auf; daran wird ein Stecker (nicht mitgeliefert) mit einer Leistung montiert, die der Stromaufnahme des Produkts angemessen ist. Diese Arbeit muss von qualifiziertem Personal ausgeführt werden.

Für einen richtigen Stromanschluss muss das Gerät:

- er muss an die **Erdungsleitung**  des Netzes angeschlossen sein (grün/gelbes Kabel);
- es muss an einen **Differentialschalter** gemäß den Angaben in der geltenden Norm angeschlossen sein (0,03 A, Typ A);
- es muss ein **allpoliger Trennschalter** vorgeschaltet werden, der eine vollständige Trennung unter den Bedingungen der Überspannungskategorie III gestattet.

Im Fall der Nichteinhaltung der vorausgehenden Anweisungen übernimmt der Hersteller keinerlei Haftung.



Erde

**F - R - S - T...L:** Phasen

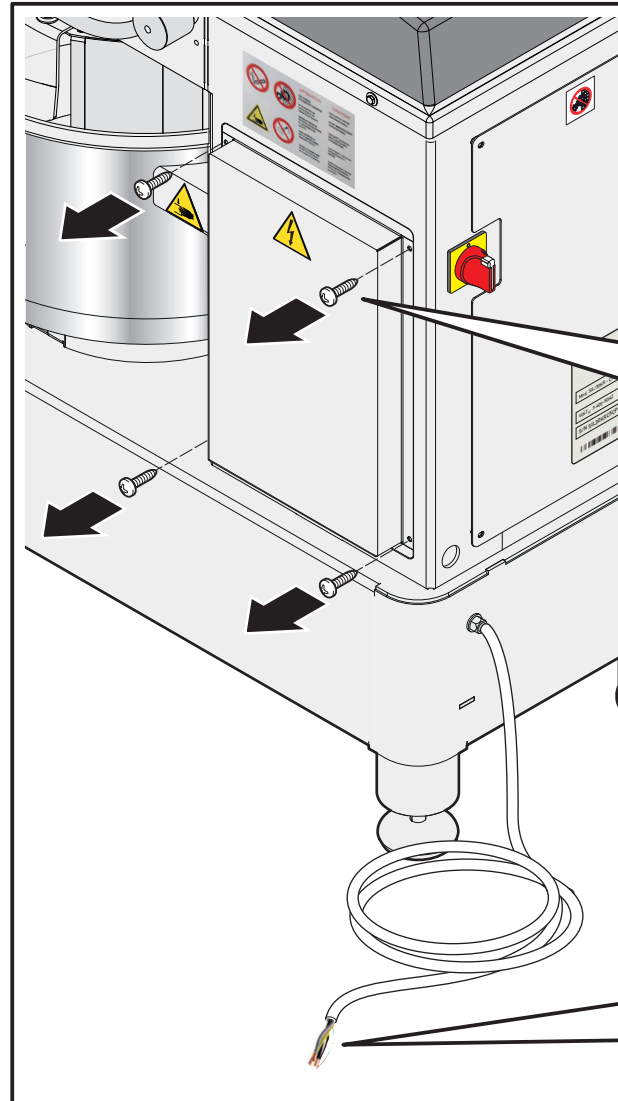

Auf den folgenden Seiten befinden sich die Schaltpläne: Auf den Schaltplan für das anzuschließende Modell Bezug nehmen.

**AC 3x400 V**



Dieser Plan wird für den Fall des Ersetzens des Anschlusskabels durch ein neues mitgeliefert, da an den Maschinen das Anschlusskabel bereits montiert ist.

Montieren Sie einen Stecker (nicht mitgeliefert) mit einer für die Stromaufnahme des Produkts geeigneten Strombelastbarkeit



Abb.9

# Installation

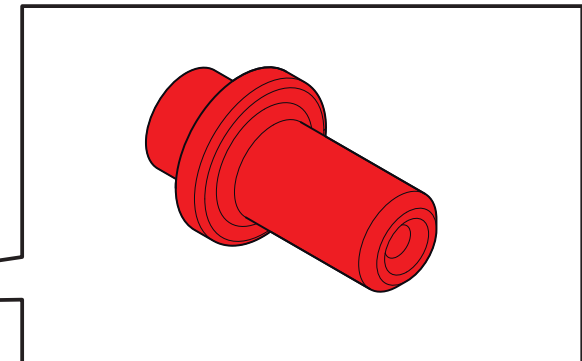

► **Abb.10** Vergewissern Sie sich nach dem Anschließen, dass das Kabel:

- den Durchgang von Personen oder Gegenständen nicht behindert (z.B. Wägen auf Rädern);
- nicht gequetscht oder geknickt ist;
- nicht in der Nähe scharfer Kanten oder warmer Oberflächen positioniert ist.

Die Verlängerung des Kabels oder die Verwendung von Verlängerungsschnüren ist nicht gestattet.



**Falls erforderlich kann das Kabel vom Händler, von seinem Kundendienst oder von einer Person mit vergleichbarer Qualifikation ausgewechselt werden, um alle Risiken zu vermeiden. Das Kabel muss durch eines mit gleichwertigen Eigenschaften, das für die Stromaufnahme des Geräts geeignet ist, ersetzt werden. Zum Ersetzen siehe ► Abb.9**



Tabellen der elektrischen Daten auf S. 4



Abb.10

# Installation | Schaltpläne

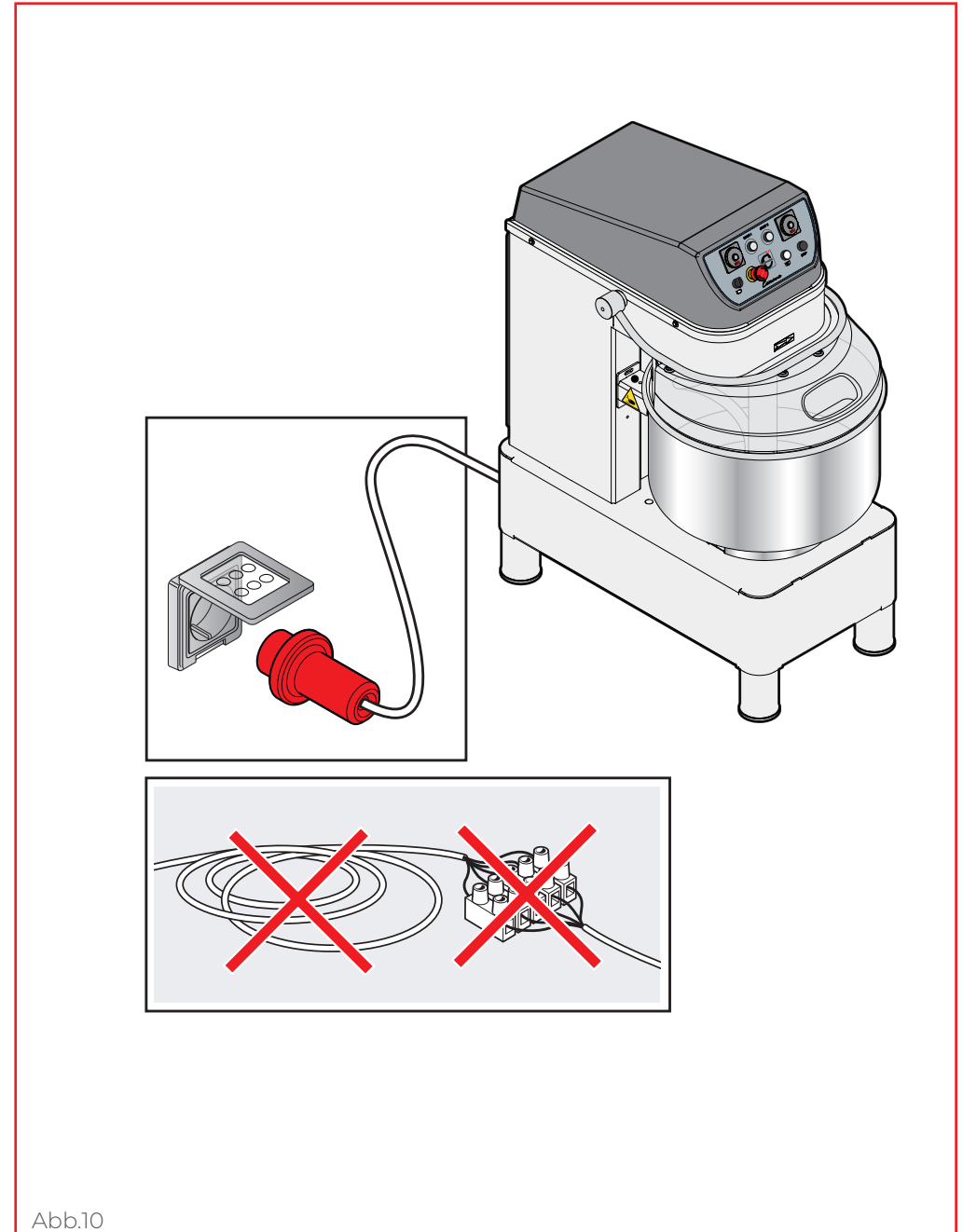
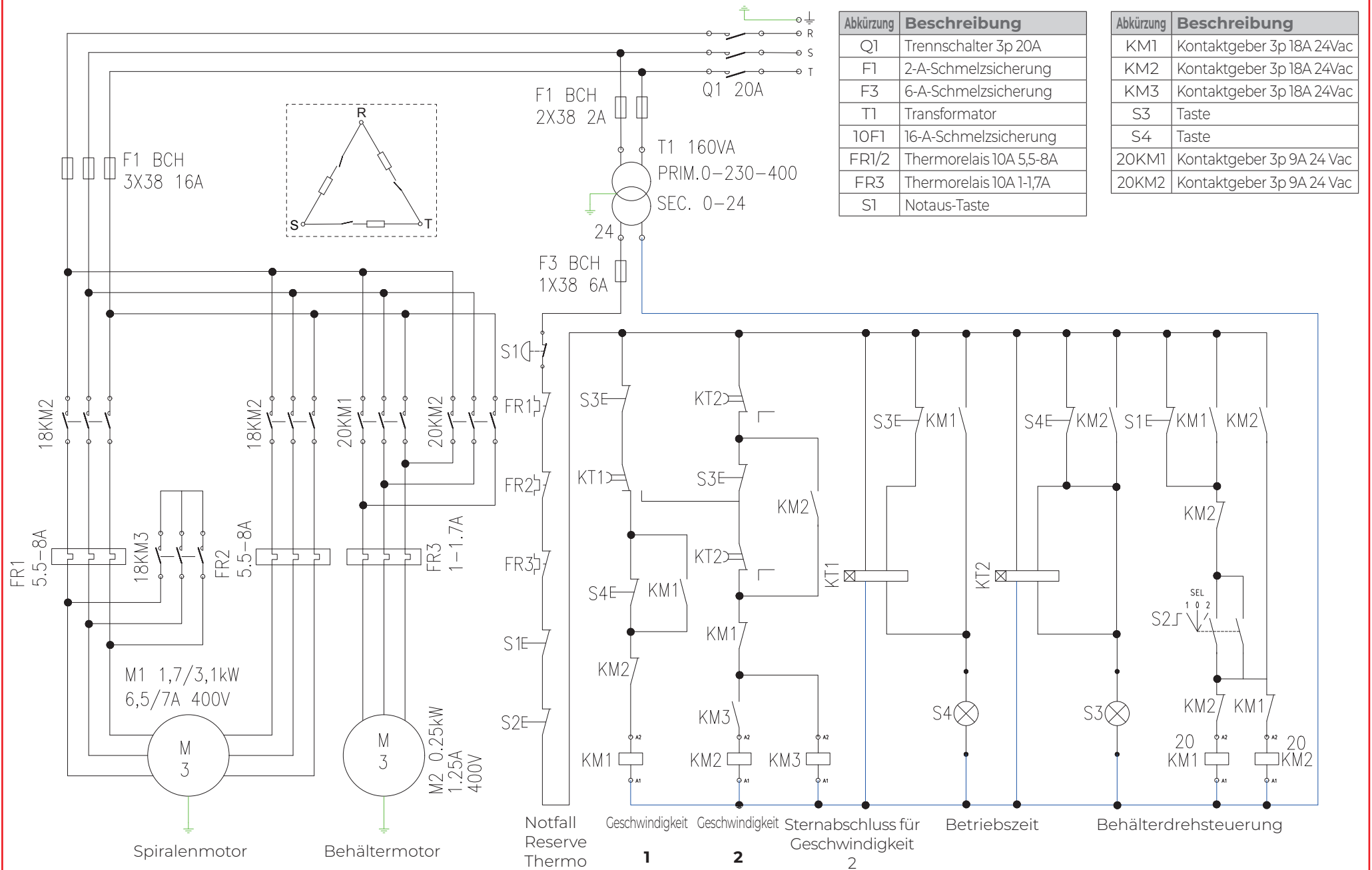

# 5 ABSCHLIESSENDE ARBEITEN

## VORABNAHME UND ABNAHMEPRÜFUNG

Vor der Auslieferung an den Kunden wird das Produkt in der Fabrik des Herstellers einer Abnahmeprüfung unterzogen.

Das beiliegende „Prüfblatt Produktionsprozess“ garantiert, dass alle Schritte des Produktionsprozesses von der Montage bis zur Verpackung sowohl hinsichtlich der Funktionalität, als auch hinsichtlich der Sicherheit sorgfältig überprüft worden sind.

Nach der Installation des Geräts zum Abschluss der Installation die Punkte **A**, **B**, **C** und **D** ausführen.

## **A** ÜBERPRÜFUNG DER KORREKTEN INSTALLATION

Alle Punkte der folgenden Tabelle mit „√“ kennzeichnen: Dies gibt die Gewissheit, dass eine vollständige und gewissenhafte Installation ausgeführt wurde.

√	<b>KONTROLLEN DER AUFSTELLUNG</b>
	Entsprechen die Installationslokale der Norm? (minimale/maximale Temperatur, usw...)
	Steht das Gerät auf einem perfekt ausgerichteten Boden?
	Wurden die angegebenen Mindestabstände eingehalten?
	Wurde die Schutzfolie von allen Oberflächen entfernt?
√	<b>ELEKTRISCHE ÜBERPRÜFUNGEN</b>
	Stimmt die Netzspannung mit den auf dem Typenschild angegebenen Daten überein?
	Wurde der Stromanschluss gemäß den geltenden Bestimmungen des Landes der Installation des Geräts sowie gemäß den mitgelieferten Schaltplänen ausgeführt?
√	<b>VERSCHIEDENES</b>
	Ist der Benutzer in Besitz der vollständigen Dokumentation des Produkt?

# Abschließende Arbeiten

## **B** DIE KORREKTE DREHRICHTUNG DES BEHÄLTERS PRÜFEN

► **Abb.11** Vergewissern Sie sich, dass sich der Behälter in die vom Pfeil angegebene Richtung dreht. Sollte diese Bedingung nicht vorliegen, zwei Phasen vertauschen (z. B. schwarzes Kabel und braunes Kabel).

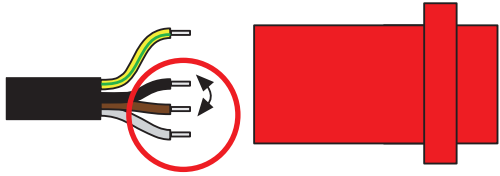

## **C** ÜBERPRÜFUNG DER FUNKTIONSWEISE UND ERSTES EINSCHALTEN

Bei der Inbetriebnahme des Geräts die Angaben des beiliegenden Handbuchs „Benutzung und Wartung“ befolgen: Das Gerät während des gesamten Tests überwachen und den ordnungsgemäßen Betrieb der elektrischen Komponenten überprüfen.

## **D** AKTIVIERUNG DER GARANTIE

Am Ende des Tests muss die Garantie **UNBEDINGT** aktiviert werden.

**SOLLTE SIE NICHT ORDNUNGSGEMÄSS AKTIVIERT WERDEN, BEGINNT IHRE GÜLTIGKEIT MIT DEM RECHNUNGSDATUM UND NICHT MIT DEM DATUM DER TATSÄCHLICHEN INSTALLATION.**

Abb.11

